

Ingenieur-Büro Kirchen

Kippesweg 4, D-97657 Langenleiten
Tel.: +49 (0)9701 90716-0 / Fax: +49 (0)9701 90716-1
Internet: www.ibkirchen.de
eMail: contact@ibkirchen.de

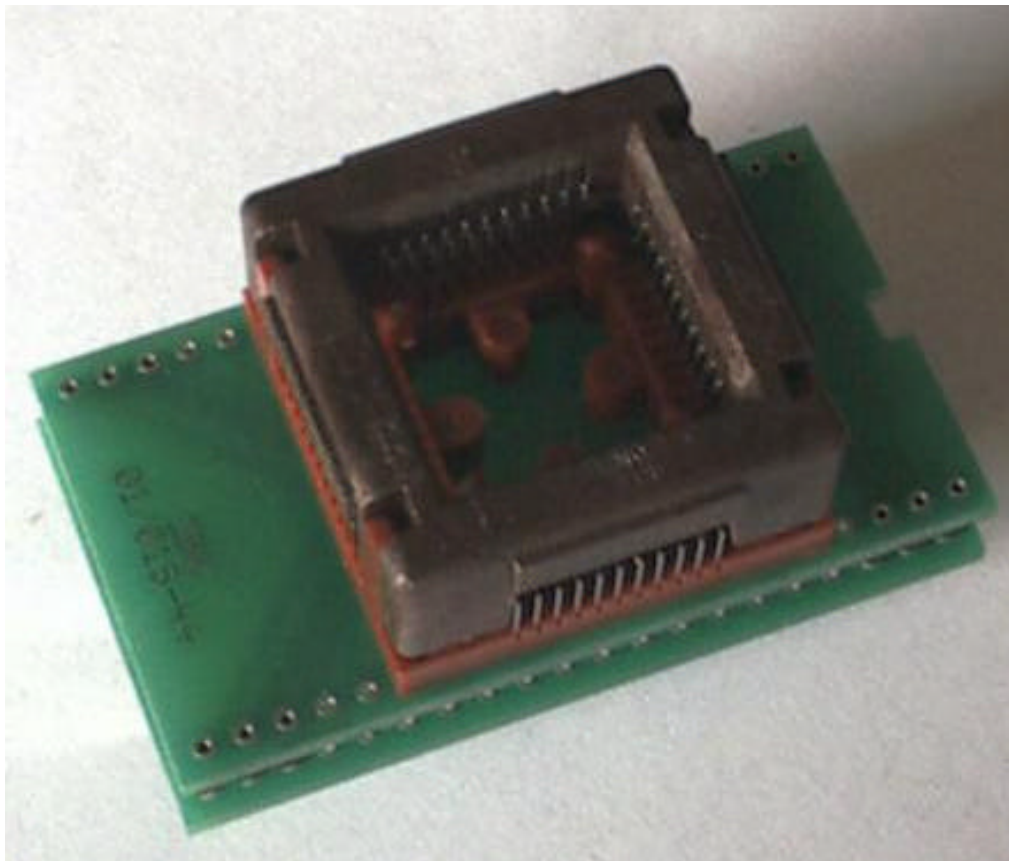

40pol. DIL / 44pol PLCC Adapter



Artikelnummer: 01015-44P

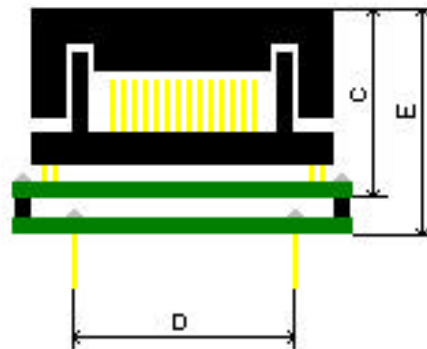
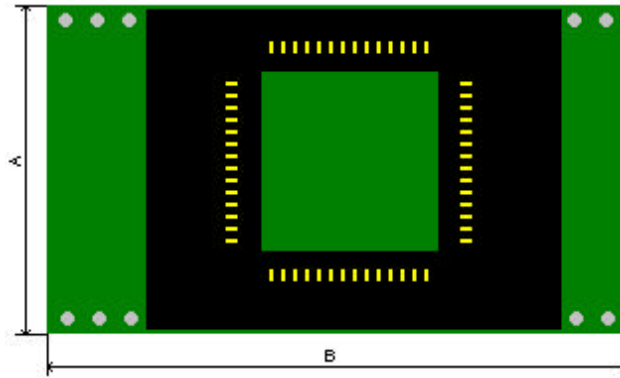

A	B	C	D	E
29mm	52mm	18,5mm	s. Grundplatine	s. Grundplatine

Kurzbeschreibung:

Mit Hilfe des 40pol. DIL nach 44pol. PLCC Adapters und einer entsprechenden Grundplatine können PLCC - ICs in einem Programmiergerät mit ZIF - Sockel programmiert werden. Dies ist immer dann notwendig, wenn dieses PLCC - IC nicht On-Board programmiert werden kann.

Der Adapter kann auch bei der Prototypentwicklung zum Einsatz kommen, da er auf alle gängigen 40pol. DIL-Fassungen mit einem Reihenabstand von 7,62mm oder 15,24mm passt. Er erleichtert dadurch das Programmieren und Testen im Anwendungsfall.

Die Pins sind so verbunden, dass er zur Programmierung von Microchip-Controller eingesetzt werden kann.

Das PLCC-IC wird von oben in den Adapter eingeführt. Hierbei besitzt die Fassung sehr geringe Einführ- und Ausziehkräfte.

Zur Adaption ist eine Grundplatine erforderlich!

Funktionen:

- geeignet als Programmieradapter.
- Einsatz in der Prototypentwicklung.
- ideal geeignet für die Programmierung von Microchip Microcontroller (z.B. PIC16C65, 16C67, 16C662, 16C74, 16C774, 16C765, 16F74, 16F77, 16F871, 16F874, 16F877, 18C442, 18C452, 18F4220, 18F4320, 18F4331, 18F4431, 18F442, 18F448, 18F452, 18F458 und viele mehr)

Fragen Sie uns nach weiteren, detaillierten Informationen!



Grundplatine

Zur Adaption des Programmiersockels existieren nachfolgend beschriebene Grundplatten. Diese sind für mehrere Sockel benutzbar.

ArtNr	Gesamt Pin Anzahl n (Pins pro Reihe)	RM in mm (Mass D)	Höhe (Mass E)	Bemerkung
01015-01-16	16 (8)	7.62	25	nicht geeignet zur Adaption von Programmiersockel mit mehr als 16 Pins.
01015-01-20	20 (10)	7.62	25	nicht geeignet zur Adaption von Programmiersockel mit mehr als 20 Pins.
01015-01-24	24 (12)	7.62	25	nicht geeignet zur Adaption von Programmiersockel mit mehr als 24 Pins.
01015-01-28	28 (14)	7.62	25	nicht geeignet zur Adaption von Programmiersockel mit mehr als 28 Pins.
01015-02-32	32 (16)	15.24	26,5	nicht geeignet zur Adaption von Programmiersockel mit mehr als 32 Pins.
01015-02-40	40 (20)	15.24	26,5	geeignet zur Adaption von allen Programmiersockel.

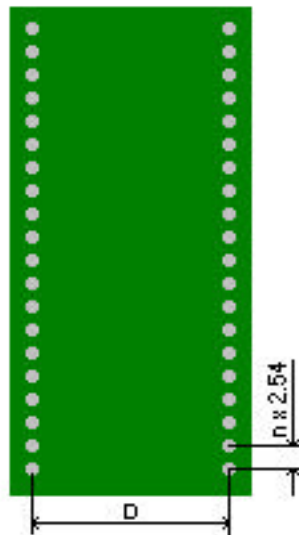

Beschreibung der Pinbelegung

Pin DIL	Pin PLCC
1	2
2	3
3	4
4	5
5	6
6	7
7	8
8	9
9	10
10	11
11	12
12	13
13	14
14	15
15	16
16	18
17	19
18	20
19	21
20	22
21	23
22	24
23	25
24	26
25	27
26	29
27	30
28	31
29	32
30	33
31	34
32	35
33	36
34	37
35	38
36	39
37	41
38	42
39	43
40	44